

KM-VENERE-F-RID60
ACCESSORIO RIDUTTORE



TABELLA DIMENSIONI:

d = 380 mm
h¹ = 500 mm
h² = 112 mm
h³ = 11 mm
Øp₁ = Ø76 mm palo
80 mm profondità

CON ACCESSORIO RIDUTTORE
KM-VENERE-F-RID60
Øp₂ = Ø60 mm palo
90 mm profondità

Peso = 6,5 kg

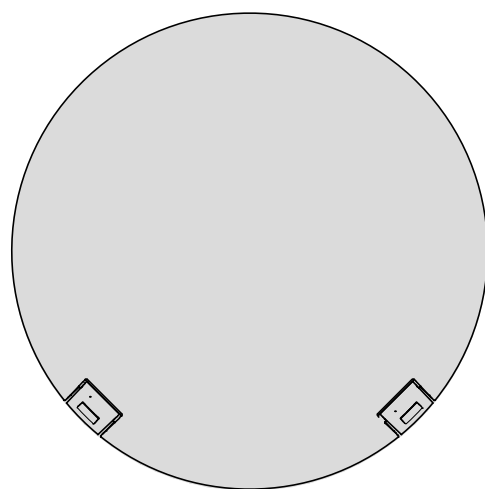
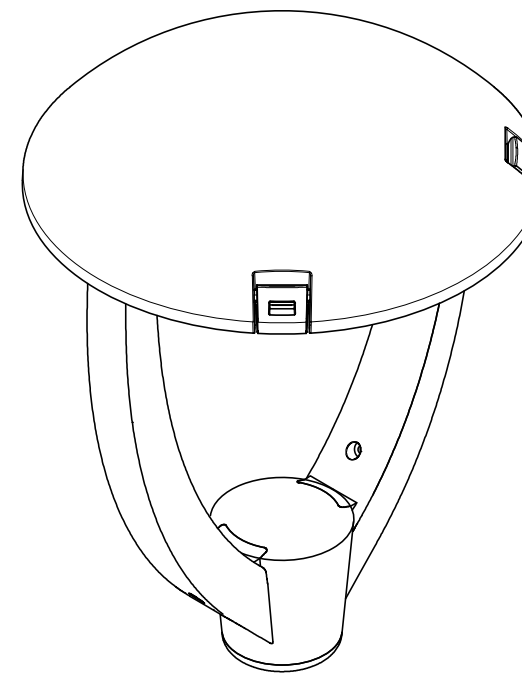
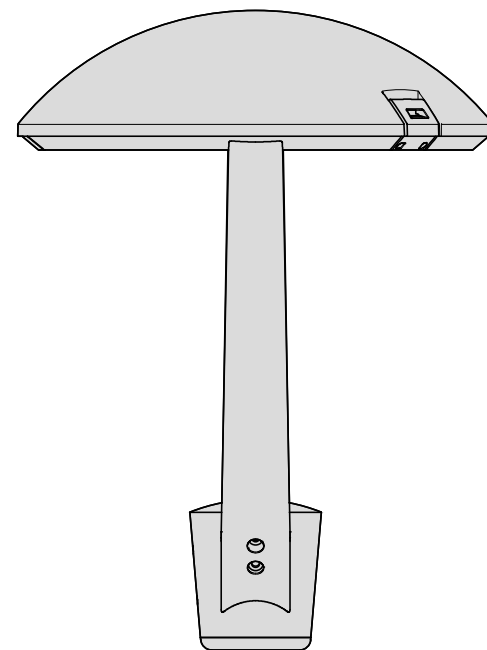
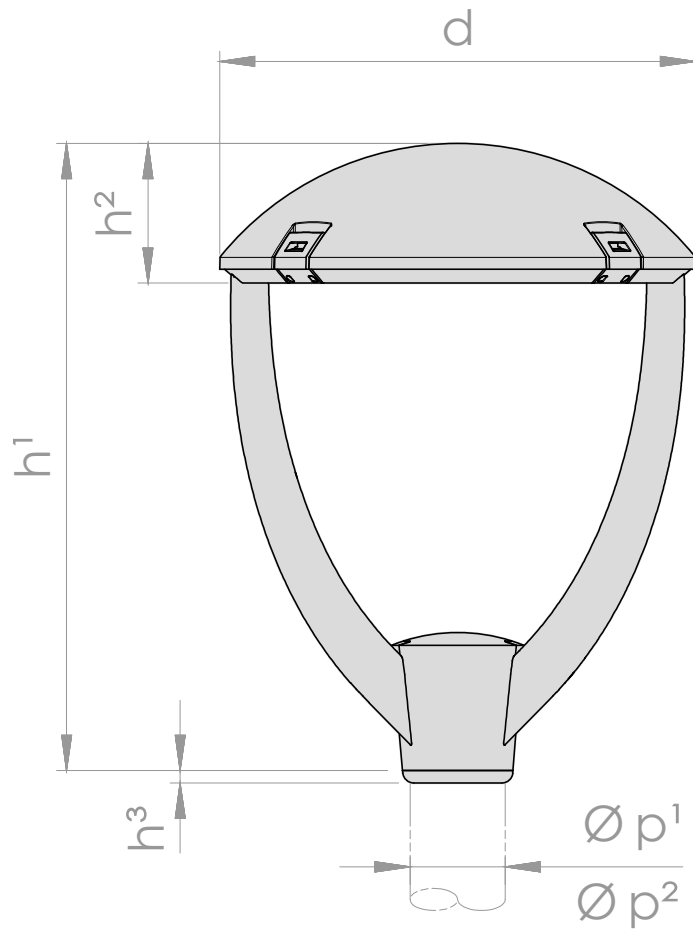
SUPERFICIE ESPOSTA AL VENTO:
Scx = 0,07 m² Laterale
= 0,11 m² Pianta

08		FINITURA VERNICIATURA A POLVERI	TRATTAMENTO -	MATERIALE ALLUMINIO PRESSOFUSO	PESO (kg) 6,5	Quote senza indicazione di tolleranza: UNI EN ISO 22768 - m	
07		Nome	Firma	Data	DESCRIZIONE		
06		DISEGNATO NITEKO		30/03/2020	VENERE MINI A FORCELLA		
05		APPROVATO -					
04		QUALITA' -			NUMERO PARTE VENERE-MINI-F-DWG01_R00		
03		 NITEKO ILLUMINAZIONE NITEKO Srl - www.niteko.com Viale delle Imprese, 3 74020 Montemesola (TA) (+39) 099 567 12 19		Annotazioni: Tutte le quote indicate sono espresse in millimetri	Revisione	Data ultima modifica	
02					00	30/03/2020	
01					FORMATO A3	FOGLIO 1 di 1	SCALA 1 : 6
Revisione		Descrizione		QUESTO DISEGNO E' PROPRIETA' DI NITEKO S.r.l. E NON PUO' ESSERE COPIATO, NE' RIPRODOTTO, NE' MOSTRATO A TERZI SENZA UNA PREVENTIVA AUTORIZZAZIONE SCRITTA. TUTTI I DIRITTI SONO RISERVATI.			